

ISTRUZIONI PER IL MONTAGGIO

Norme di sicurezza e direttive generali

RAIL corto
RAIL Cancellotto
RAIL Lucernario
RAIL Delimitazione



- **Inclinazione regolabile**
60°, 74°, 82° e 90°
- **Altezza regolabile fino a 3 cm**
- **Fermapiede**

Note importanti per l'installazione

- SwissporSAFSYS Sistema parapetto RAIL è un sistema di protezione laterale temporanea secondo la norma EN 13374 (2013) Classe A.
- SwissporSAFSYS Sistema parapetto RAIL può essere installato unicamente dal personale incaricato.
- Prima del montaggio, verificare che tutte le parti di swissporSAFSYS Sistema parapetto RAIL non presentino danneggiamenti o usura. Controllare le condizioni degli elementi di collegamento. Sostituire tutte le parti danneggiate o usurate.
- La pendenza del tetto non deve superare i 10°.
- I prodotti swissporSAFSYS non devono essere immagazzinati su superfici aggressive (per es. pavimento in calcestruzzo umido).
- L'altezza del cordolo deve raggiungere un minimo di 5 cm. Se l'altezza del cordolo non raggiunge i 15 cm, devono essere montati dei fermapiede.
- La distanza tra i montanti può raggiungere un massimo di 280 cm.
- Il corrimano e il corrente intermedio possono essere allungati collegando un elemento con l'altro. Assolutamente assicurarsi che i collegamenti ad incastro siano inseriti fino all'arresto.
- Fissare giunzioni ad angolo, corrimano e corrente intermedio utilizzando dei giunti. La distanza consigliata tra tali giunti e i montanti è di max. 30 cm da un lato e 130 cm dall'altro. La distanza totale massima non può superare i 150 x 150 cm.
- Stringere tutti i dadi con una coppia di serraggio di min. 10 NM.
- Posizionare con attenzione le zavorre sui montanti. Quando si solleva la zavorra è necessario indossare dei guanti (!Attenzione: rischio di lesioni!).
- Se utilizzato direttamente sullo strato impermeabilizzante, è indispensabile stendere una stuoia protettiva.
- L'installatore deve assicurarsi che lo strato impermeabilizzante non venga danneggiato!

Norme di sicurezza e direttive generali

- Utilizzare solo componenti originali non danneggiate.
- Non apportare modifiche al prodotto che possano comprometterne il funzionamento o la sicurezza.
- Per tutti i lavori bisogna attenersi alle norme vigenti, alle direttive delle associazioni di categoria e alle linee guida e regole SUVA.
- Verificare che durante il montaggio di swissporSAFSYS Sistema parapetto RAIL il personale sia assicurato con DPI (dispositivi di protezione individuale) anticaduta.
- Attenzione! L'uso improprio delle zavorre non è consentito, per es. lanciarle, lasciarle cadere, ecc.
- Prima di cominciare il montaggio, assicurarsi di avere a disposizione tutte le parti necessarie.
- In caso di raffiche di vento superiori a forza 6 della scala Beaufort, i lavori sul tetto devono essere interrotti.
- Se si verifica la caduta di una persona oppure se un oggetto cade contro o all'interno di swissporSAFSYS Sistema parapetto RAIL, quest'ultimo può continuare ad essere utilizzato solo una volta che è stato ispezionato da una persona competente.
- A lavoro terminato o nel caso in cui stia crescendo il vento, il sistema parapetto RAIL di swissporSAFSYS deve essere assicurato contro lo scivolamento e il sollevamento.
- Assicurarsi che dopo l'installazione, o prima di iniziare i lavori sul tetto, venga eseguito un controllo di sicurezza del sistema parapetto RAIL. Questo è particolarmente importante in caso di ghiaccio, neve e superfici bagnate.
- Assicurarsi che le aperture tra swissporSAFSYS Sistema parapetto RAIL e le altre strutture siano il più piccole possibile, ma non devono essere inferiori ai 12 cm dalle traverse e ai 2 cm dal cordolo.
- Poiché i montanti sono regolabili in altezza, lo spazio libero tra il corrente intermedio e quello inferiore, rispettivamente tra il corrente intermedio e il bordo superiore del cordolo, non deve superare i 47 cm.
- Se si utilizza una zavorra direttamente sullo strato impermeabilizzante, è indispensabile stendere una stuoia protettiva autoadesiva sul lato inferiore della zavorra per proteggere lo strato impermeabilizzante. Infine posizionare con cautela la zavorra con la stuoia protettiva sul montante, come descritto a pagina 5.

Dispositivi di protezione individuale (DPI)

Durante l'installazione del sistema di protezione laterale è necessario indossare i seguenti dispositivi di protezione:

- casco di protezione • scarpe antinfortunistiche • guanti • imbracatura certificata a norma EN 361 • dispositivi anticaduta

Queste istruzioni per il montaggio e i passaggi specificati devono essere seguite rigorosamente! È importante seguire esattamente le norme di sicurezza e le linee guida, che devono essere lette attentamente prima di cominciare l'installazione di swissporSAFSYS Sistema parapetto RAIL.



Le indicazioni da seguire sono rappresentate in modo schematico e spiegate per iscritto.
In caso di dubbi si prega di contattare il nostro ufficio tecnico:

swisspor AG

Bahnhofstrasse 50, 6312 Steinhausen

Tel. +41 56 678 98 98, mail: info@swisspor.com, www.swisspor.ch

swissporSAFSYS Sistema parapetto RAIL corto

Pericolo!

Alto rischio di pericolo. Può portare anche a lesioni gravi o alla morte.
Le componenti possono cadere durante il montaggio - pericolo di schiacciamento.

Attenzione!

Rischio di pericolo medio. La mancata osservanza delle istruzioni può portare a lesioni fisiche.

Prudenza!

Basso rischio di pericolo. La mancata osservanza di queste istruzioni può causare lievi lesioni fisiche o gravi danni agli oggetti.

Il prodotto

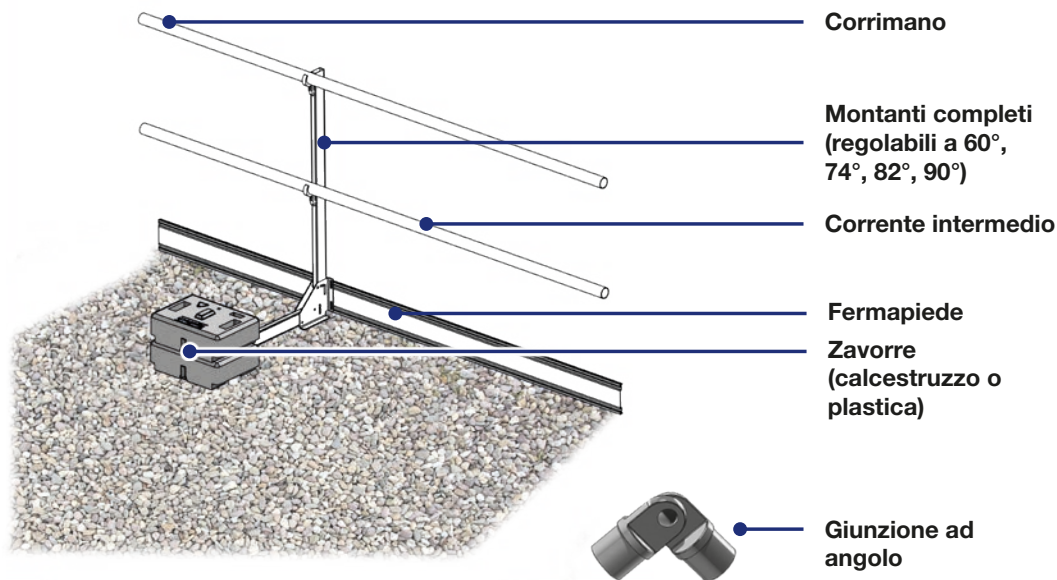

Attrezzi necessari



Chiave inglese SW 13



Stringere il dado con una coppia di serraggio di almeno 10 NM.



swissporSAFSYS Sistema parapetto RAIL corto

Montare i montanti

Attrezzi necessari: Chiave inglese SW 13

Posizione di trasporto

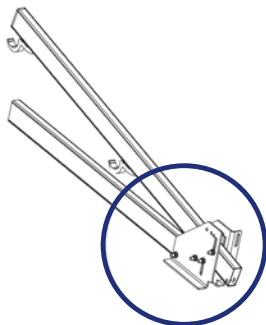

Passaggio 1:

Allentare il dado e svitare la vite.

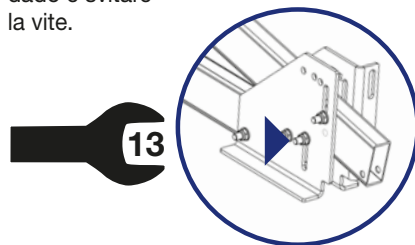

Passaggio 2:

Posizionare i montanti in verticale

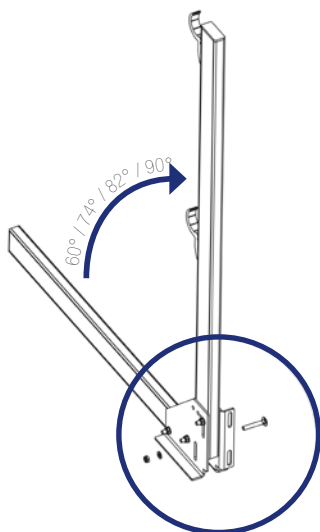

Passaggio 3:

Serrare il dado e la vite.

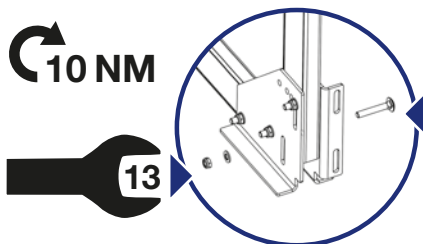

Montanti: inclinazione regolabile

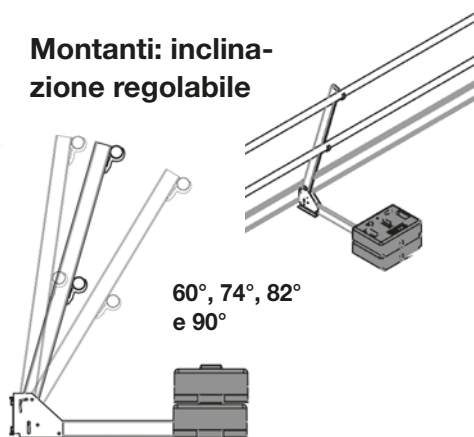

swissporSAFSYS Sistema parapetto RAIL corto

Posizionare le zavorre - variante CON cordolo

Zavorra in calcestruzzo ca. 25kg

L'altezza del cordolo deve raggiungere un minimo di 5 cm. Se l'altezza del cordolo non raggiunge i 15 cm, devono essere montati dei fermapiEDE.

Assicurare i montanti con tre zavorre da ca. **Attenzione!** 25 kg. Spingere i montanti contro il cordolo!

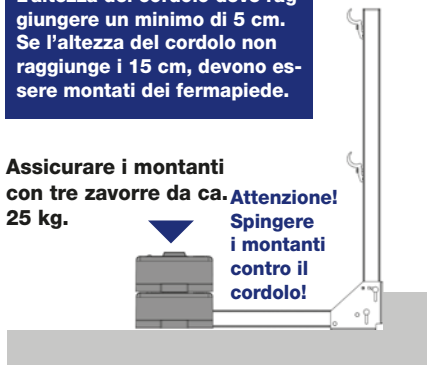

Quando si fissa la vite alla zavorra, assicurarsi assolutamente che lo strato impermeabilizzante esistente non venga danneggiato!

Attenzione! Per le zavorre in calcestruzzo utilizzare viti di max. 10 cm!

Fissare la zavorra al montante **con la vite da 10 cm** in dotazione.

Se si utilizza una zavorra direttamente sullo strato impermeabilizzante, è indispensabile stendere una stuoia protettiva autoadesiva sul lato inferiore della zavorra per proteggere lo strato impermeabilizzante. Deve essere ordinata separatamente!



Posizionare l'estremità della zavorra a filo con l'estremità della sbarra.

Per altre possibilità di zavorramento vedere pag. 14.

Zavorra in plastica ca. 22 kg

L'altezza del cordolo deve raggiungere un minimo di 5 cm. Se l'altezza del cordolo non raggiunge i 15 cm, devono essere montati dei fermapiEDE.

Assicurare i montanti con tre zavorre da ca. **Attenzione!** 22 kg. Spingere i montanti contro il cordolo!



Quando si fissa la vite alla zavorra, assicurarsi assolutamente che lo strato impermeabilizzante esistente non venga danneggiato!

Attenzione! Per le zavorre in plastica utilizzare viti di max. 14 cm!

Fissare la zavorra al montante **con la vite da 14 cm** in dotazione.

Se si utilizza una zavorra direttamente sullo strato impermeabilizzante, è indispensabile stendere una stuoia protettiva autoadesiva sul lato inferiore della zavorra per proteggere lo strato impermeabilizzante. Deve essere ordinata separatamente!

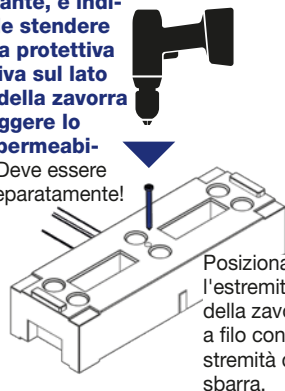

Posizionare l'estremità della zavorra a filo con l'estremità della sbarra.

Per altre possibilità di zavorramento vedere pag. 14.

swissporSAFSYS Sistema parapetto RAIL corto

Posizionare le zavorre - variante SENZA cordolo, con fermapiede

Zavorra in calcestruzzo ca. 25kg

L'altezza del cordolo deve raggiungere un minimo di 5 cm. Se l'altezza del cordolo non raggiunge i 15 cm, devono essere montati dei fermapiede.

Assicurare i montanti con tre zavorre da ca. 25 kg.

Assicurare il montante con fermapiede collocando una zavorra sulla parte esterna.



Quando si fissa la vite alla zavorra, assicurarsi assolutamente che lo strato impermeabilizzante esistente non venga danneggiato!

Attenzione! Per le zavorre in calcestruzzo utilizzare viti di max. 10 cm!

Fissare la zavorra al montante con la vite da 10 cm in dotazione.

Posizionare l'estremità della zavorra a filo con l'estremità della sbarra.



Per altre possibilità di zavorramento vedere pag. 15.

Zavorra in plastica ca. 22 kg

L'altezza del cordolo deve raggiungere un minimo di 5 cm. Se l'altezza del cordolo non raggiunge i 15 cm, devono essere montati dei fermapiede.

Assicurare i montanti con tre zavorre da ca. 22 kg.

Assicurare il montante con fermapiede collocando una zavorra sulla parte esterna.



Quando si fissa la vite alla zavorra, assicurarsi assolutamente che lo strato impermeabilizzante esistente non venga danneggiato!

Attenzione! Per le zavorre in calcestruzzo utilizzare viti di max. 14 cm!

Fissare la zavorra al montante con la vite da 14 cm in dotazione.

Posizionare l'estremità della zavorra a filo con l'estremità della sbarra.

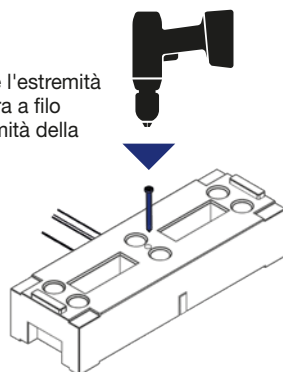

Per altre possibilità di zavorramento vedere pag. 15.

swissporSAFSYS Sistema parapetto RAIL corto

Montare il corrimano e il corrente intermedio

Attrezzi necessari:

chiave inglese SW 13 e avvitatore a batteria.

Inserire il corrimano / corrente intermedio nell'alloggiamento della sbarra.

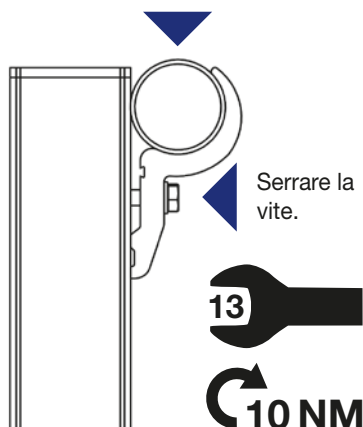

Serrare la vite.

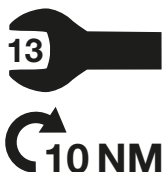

Attenzione! Il bordo superiore del corrimano del sistema di protezione laterale deve trovarsi almeno 100 cm al di sopra della superficie di lavoro.

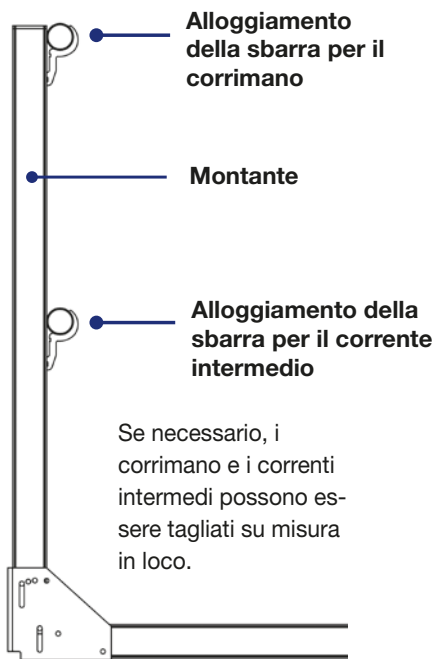

Prolungamento

Attenzione!
Assolutamente assicurarsi che i collegamenti ad incastro siano inseriti fino all'arresto.



Il corrimano e il corrente intermedio possono essere allungati collegando un elemento con l'altro.

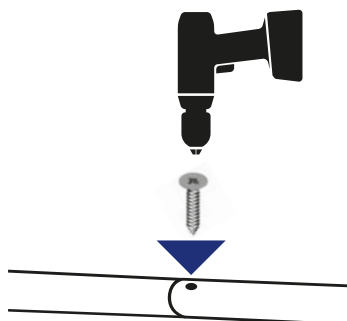

Dopo aver collegato i due elementi, fissarli inserendo la vite autofilettante in dotazione nel foro preesistente.

swissporSAFSYS Sistema parapetto RAIL corto

Montare le giunzioni ad angolo

Attrezzi necessari:

chiave inglese SW 13 o avvitatore a batteria.

Esecuzione consigliata:

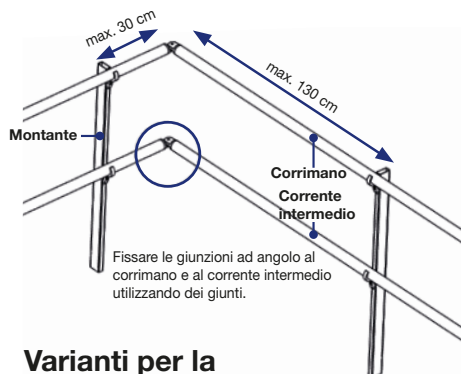

Esecuzione massima consentita:

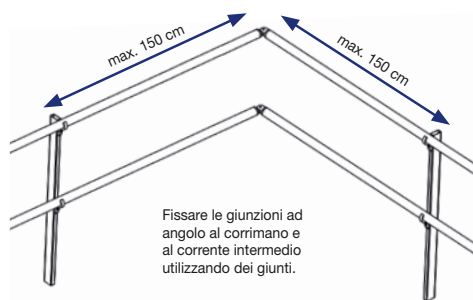

Varianti per la giunzione ad angolo



Giunzione ad angolo standard



Giunto e giunzione ad angolo con attacco al corrimano / corrente intermedio tagliato

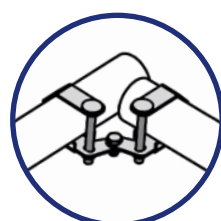

Giunto e giunzione ad angolo con attacco al terminale del corrimano / corrente intermedio

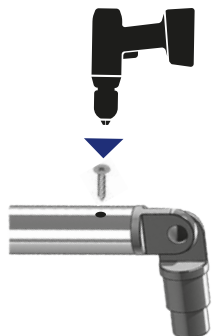

Fissare il corrimano e il corrente intermedio alle giunzioni d'angolo con le viti autofilettanti in dotazione.



Serrare i dadi sui giunti.

swissporSAFSYS Sistema parapetto RAIL Cannelletto

Montare il cancelletto swissporSAFSYS Sistema parapetto RAIL

Attrezzi necessari: avvitatore a batteria

Cancelletto premontato

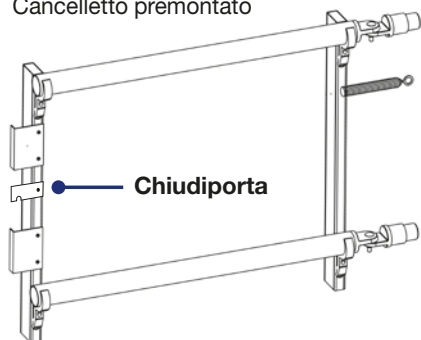

Giunto per il collegamento al corrimano

Molla per il montaggio sul montante (il cancelletto si chiude automaticamente)

Giunto per il collegamento al corrente intermedio

Montaggio dell'angolo:

Montare il corrimano e il corrente intermedio a filo dei montanti in modo che il meccanismo del cancelletto possa chiudersi senza problemi!

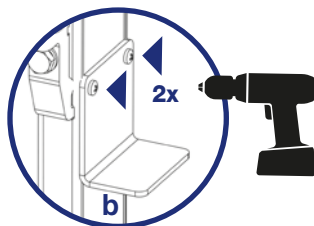
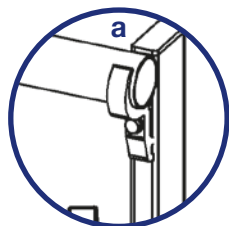

Fissare l'angolo al montante con entrambe le viti in dotazione in modo che il cancelletto non tocchi l'angolo (vedere dettaglio "c" a pag. 10).

Attenzione!
L'installazione del cancelletto del sistema parapetto RAIL deve avvenire per ultima per quanto riguarda le zavorre (vedere pagg. 14 e 15).

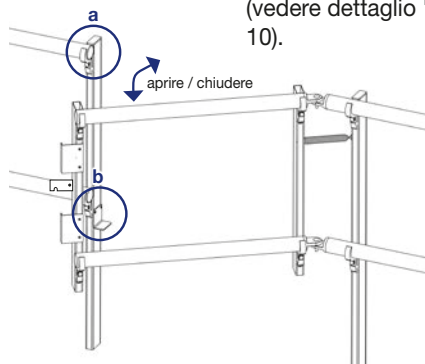

Nei parapetti inclinati il cancelletto del sistema parapetto RAIL deve aprirsi verso l'esterno!

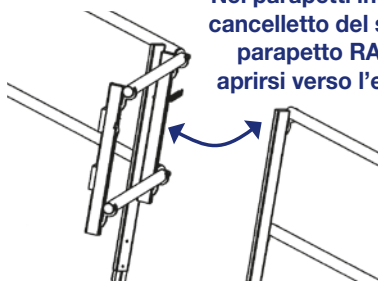

swissporSAFSYS Sistema parapetto RAIL Cannelletto

Montare il cancelletto swissporSAFSYS Sistema parapetto RAIL

Attrezzi necessari:
avvitatore a batteria

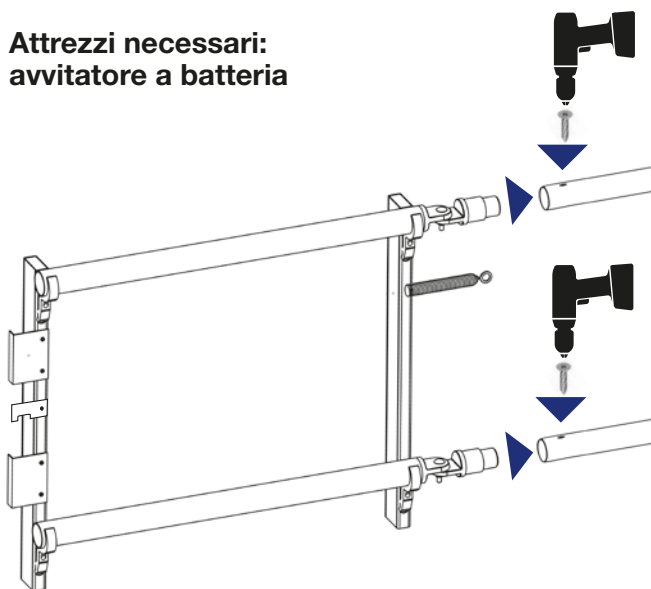

Spingere i giunti nel corrimano o nel corrente intermedio.

La sbarra deve essere a filo del giunto!

Fissare il corrimano o il corrente intermedio con la vite autofilettante in dotazione.

Fissare la vite in dotazione in modo che il chiudiporta scatti in posizione rispetto al montante.

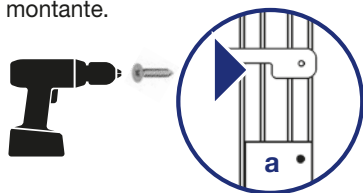

Fissare la molla al montante con la vite autofilettante in dotazione.

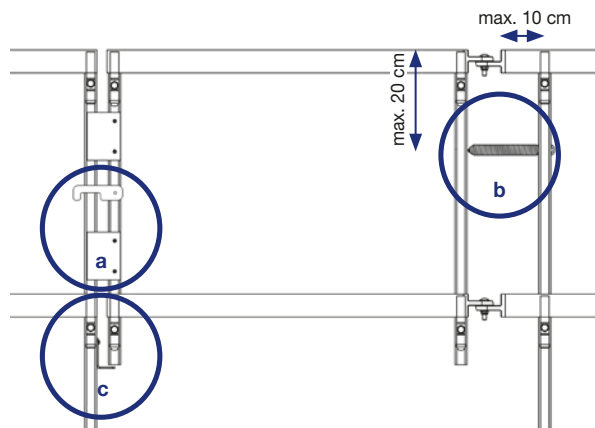
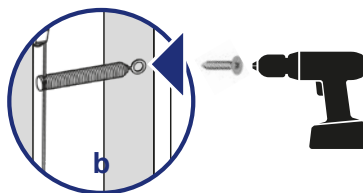

Spazio di 5 mm tra l'angolo e il cancelletto

swissporSAFSYS Sistema parapetto RAIL Cancellotto

Montare i fermapiede

Attrezzi necessari: chiave inglese SW 13

Inserire le viti nella guida dei fermapiede, farle entrare nel piede del montante e serrarle.

Assicurarsi che lo spazio tra il bordo inferiore del corrente e la superficie di lavoro misuri sempre meno di 2 cm.

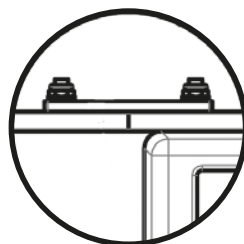
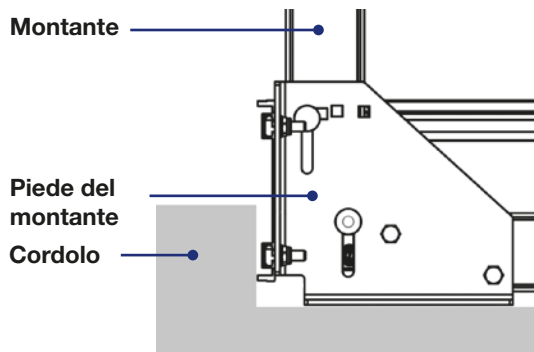
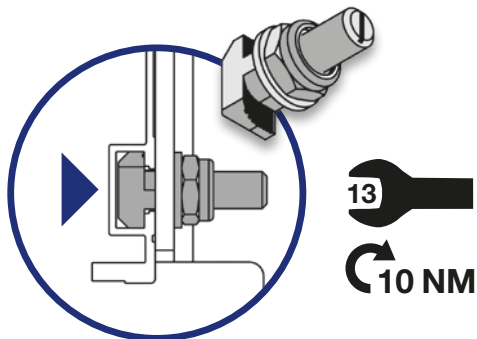

Giunzione del fermapiede

Montare le giunzioni ad angolo

Possibilità di zavorramento alle pagg. 14 e 15.

Il presente schizzo è una rappresentazione della disposizione dei montanti e dei fermapiede.

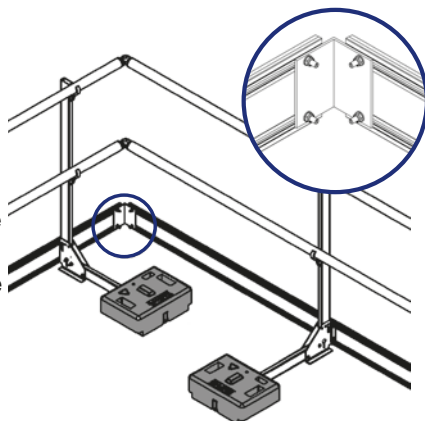

Inserire le viti nella guida dei fermapiede, farle entrare nelle giunzioni ad angolo e serrarle.

Attenzione, in caso di nevicate, assicurarsi che la neve venga costantemente rimossa dai sistemi parapetto swissporSAFSYS RAIL con fermapiede per evitare eventuali pericoli (ad esempio lo scivolamento o la caduta del sistema parapetto dalla superficie da assicurare).

Montaggio del lucernario

Attrezzi necessari: avvitatore a batteria

Misure disponibili:

150 x 150 cm
150 x 300 cm
300 x 300 cm
ulteriori misure su
richiesta

Fissare il montante con la vite autofilettante 4,8 x 16 mm in modo che questo non tocchi e danneggi lo stato impermeabilizzante sottostante!

Far scivolare il montante nell'apposita rientranza della zavorra.

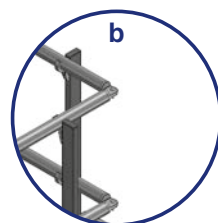
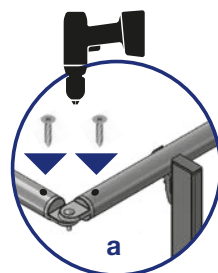

1. Posizionare le zavorre attorno al lucernario.
2. Far scivolare il montante nell'apposita rientranza della zavorra.
3. Fissare il montante con la vite autofilettante 4,8 x 16 mm.
4. Montare il corrimano e il corrente intermedio. (cfr. pag. 7). Distanza tra la cupola del lucernario e il corrente intermedio max. 74 cm.
5. Montare le giunzioni ad angolo (cfr. pag. 8)

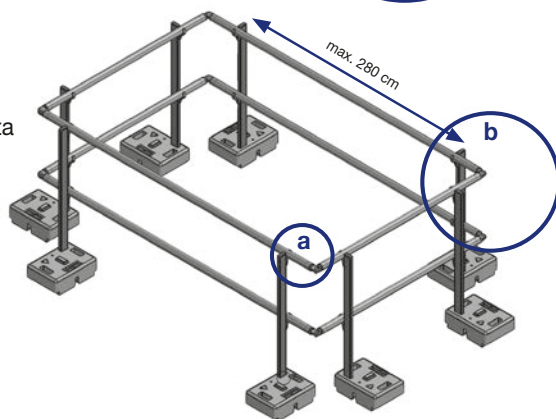

Montaggio della delimitazione

Attrezzi necessari: avvitatore a batteria

Fissare il montante con la vite autofilettante 4,8 x 16 mm in modo che questo non tocchi e danneggi lo stato impermeabilizzante sottostante!

Far scivolare il montante nell'apposita rientranza della zavorra.

Attenzione!

La delimitazione può essere utilizzata solo nelle aree dell'edificio in cui non esiste alcun pericolo di caduta, ad esempio può essere impiegata come separazione tra le diverse categorie di utilizzo del tetto.

Se necessario, i montanti in dotazione possono essere tagliati su misura in loco.

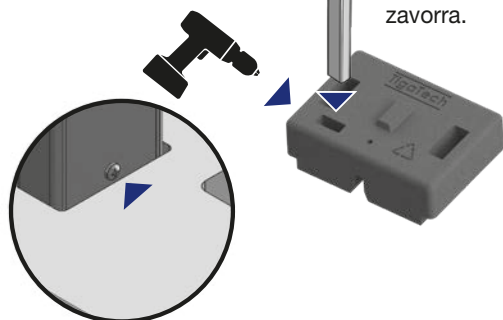

1. Posizionare le zavorre.
2. Far scivolare il montante nell'apposita rientranza della zavorra.
3. Fissare il montante con la vite autofilettante 4,8 x 16 mm.
4. Fissare la catena ai ganci sui montanti.

Fissare la catena ai ganci sui montanti.

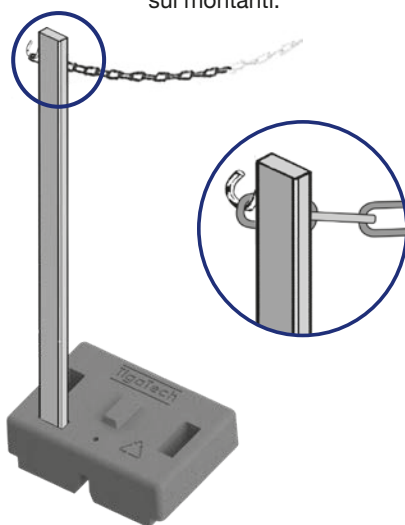

swissporSAFSYS Sistema parapetto RAIL corto

Esempio di variante CON cordolo

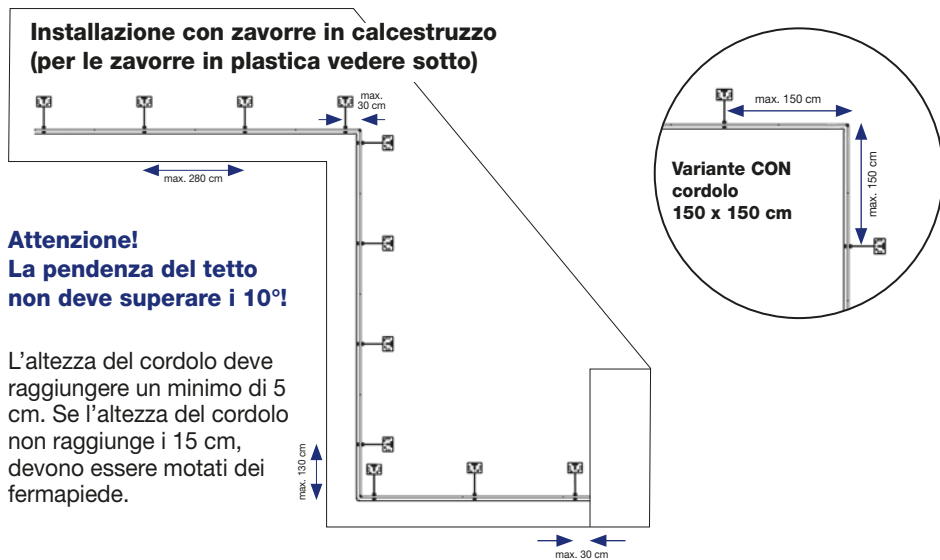

Zavorra in calcestruzzo ca. 25kg

**Raccordo a parete
e raccordo libero
a parete**



**Montante interno /
lunghezza conti-
nuata**

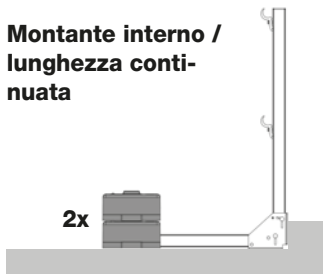

**Per l'installazione delle zavorre
vedere pag. 5**

Zavorra in plastica ca. 22 kg

**Raccordo a parete
e raccordo libero
a parete**



**Montante interno /
lunghezza conti-
nuata**



**Per l'installazione delle zavorre
vedere pag. 5**

swissporSAFSYS Sistema parapetto RAIL corto

Esempio di variante SENZA cordolo

**Installazione con zavorre in calcestruzzo
(per le zavorre in plastica vedere sotto)**



Attenzione!
La pendenza del tetto non deve superare i 10°!

L'installazione SENZA cordolo richiede il montaggio dei fermapiEDE!

Distanza tra la zavorra e il lato aperto con rischio di caduta min. 25 cm.

Attenzione, in caso di nevicate, assicurarsi che la neve venga costantemente rimossa dai sistemi parapetto RAIL con fermapiEDE per evitare eventuali pericoli (ad esempio lo scivolamento o la caduta del sistema parapetto dalla superficie da assicurare).

Zavorra in calcestruzzo ca. 25kg

Raccordo a parete e raccordo libero a parete

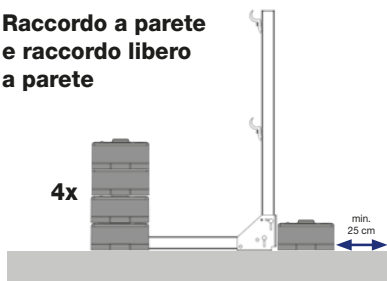

Montante interno / lunghezza continuata



Per l'installazione delle zavorre vedere pag. 6

Zavorra in plastica ca. 22 kg

Raccordo a parete e raccordo libero a parete



Montante interno / lunghezza continuata



Per l'installazione delle zavorre vedere pag. 6

Smontare swissporSAFSYS Sistema parapetto RAIL corto

- swissporSAFSYS Sistema parapetto RAIL corto viene smontato seguendo l'ordine inverso al montaggio.
- Una volta smontato, verificare che tutte le parti di swissporSAFSYS Sistema parapetto RAIL corto non presentino danneggiamenti o usura. Sostituire le parti danneggiate o usurate.

Manutenzione e supporto tecnico, stoccaggio

- swissporSAFSYS Sistema parapetto RAIL corto è progettato per una bassa manutenzione.
- Tutte le parti mobili devono essere lubrificate una volta all'anno, più frequentemente se necessario.
- Le componenti di swissporSAFSYS Sistema parapetto RAIL corto non devono essere immagazzinate in un ambiente ostico (con sale antigelo, cemento, ecc.).

Smaltimento

- Quando non sono più necessarie, le componenti di swissporSAFSYS Sistema parapetto RAIL corto devono essere smaltite correttamente in conformità con le normative nazionali e locali.